

Dichtgummi

Zur Kernkasten-Abdichtung bei kalten Kernfertigungsverfahren.

Farbe: schwarz

GA-20936

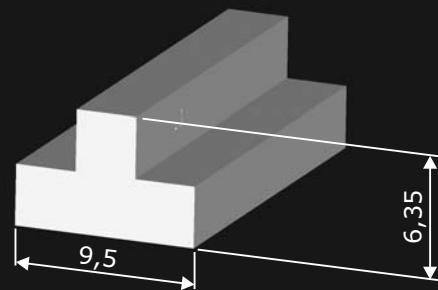

GA-30025

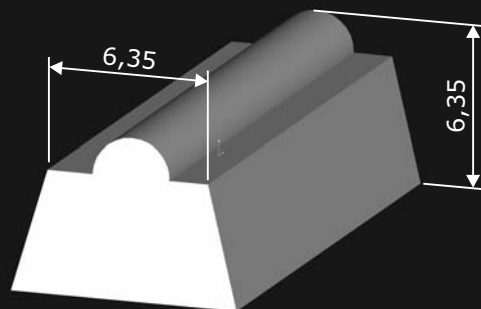

Eugen Weil
Industrie-Service
Ohmstrasse 1
35315 Homberg/Ohm

Tel.: +49 / 66 33 / 8 26
Fax: +49 / 66 33 / 57 73

info@ewis-online.com
www.ewis-online.com

Bestell-Nr.

Verpackungseinheit

GA-20936

15 Meter

GA-30025

15 Meter